

Doordachte techniek  
voor de buitenreiniging

# Hako-Citymaster 2000: De oplossing voor straatreiniging.

**Veelzijdig  
inzetbaar**



**Veelzijdig en comfortabel. Uiterst wendbaar en een uitstekend zicht op de veegborstels of aanbouwdelen. De uitgelezen straatreinigingsmachine.**

**Hako:  
perfect  
van product  
tot en met service.**

# Hako-Citymaster 2000: De professionele oplossing voor de straatreiniging het hele jaar door.



Door de inschakelbare hydraulische vierwielbesturing, wordt een uitmuntende wendbaarheid bereikt.



Met sneeuwploug en zoutstrooier perfect inzetbaar voor de gladheidsbestrijding.

De Hako-Citymaster 2000 zet nieuwe maatstaven op gebied van inzetbaarheid en comfort. Kenmerken zijn: inschakelbare vierwielbesturing, een maximale veegbreedte van 2.500 mm, een vuilopvangcapaciteit van 1.85m<sup>3</sup> met hooglediging. De Hako-Citymaster 2000 is het gehele jaar inzetbaar door aanbouw van een sneeuwploug en zoutstrooier.



Overzichtelijke bediening: ergonomisch ingerichte bestuurdersplaats met uitstekend zicht rondom. Comfortabel door een volledig geveerde bestuurdersstoel.



Vuilopvangbak in RVS (1.85 m<sup>3</sup>). Optimale vuleigenschappen, hooglediging tot een hoogte van 140 cm en 45° kiephoek.

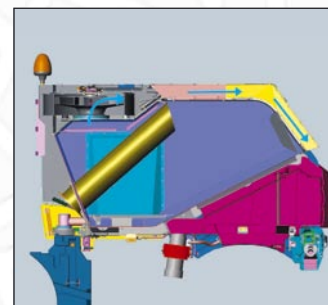

Optioneel een geluidreduceringskit waarbij het geluidsniveau wordt teruggebracht tot 99 dB(A)

## Technische informatie

## Hako-Citymaster 2000

**Motor:** Watergekoelde 4-cilinder turbo dieselmotor, 1896 cc, directe brandstofinspuiting, Euro 3, 63 kW (85,7 PK) bij 3100 tpm. Toerental in werkgebied 1900-2200 tpm. Tankinhoud 55 liter.

**Aandrijving:** Traploze hydraulische regelaar met automatische aanpassing aan de belasting in transport- of werk modus of met vaststellen van het toerental.

**Rijsnelheid:** transport snelheid 0-50 km/u, werksnelheid 0-15 km/u, transport achteruit 0-25 km/u, werksnelheid achteruit 0-15 km/u.

**Chassis en stuurinrichting:** Gelast ladderchassis, voorste gedeelte in verstek en gebogen, starre assen met in lengte richting geplaatste draagarmen en stabilisatorstang. Schroefveren, rubberdempers en hydraulische slingerdempers. Hydrostatische voorwielbesturing met inschakelbare vierwielbesturing. Draaicirkel buitenkant vaste delen 3.500 mm.

Wielen/banden: standaard 4 wielen velgmaat 6J 15 H2 ET 50, bandenmaat 215/70 R15 C. Optioneel: 255/70 R15

**Remmen:** Hydraulisch met tweevoudig circuit met remkrachtversterker en lastafhankelijke remkrachtverdeler op voor- en achteras. Dubbelwerkende remkrachtversterker, automatische remafstelling, mechanische handrem op de achterwielen.

**Cabine:** Tweeindeling van de cabine met grote glasoppervlakte met schuiframen en uitstekend zicht naar de zijkant. Wegklapbare- en van binnenuit verstelbare buitenspiegels. Optioneel met airconditioning.

**Veegopbouw:** 1.85 m<sup>3</sup> INOX vuilopvangbak, hydraulisch tot 45° kipbaar, storthoogte 1.400 mm, aan voorzijde een snel verwisselbare zuigmond gepositioneerd in het blikveld van de bestuurder. 2 hydraulisch aangedreven schotelborstels met een diameter van 900 mm, draaisnelheid en werkbreedte vanaf de bestuurdersplaats te regelen. Frontale- en zijdelingse stootbescherming.

**Turbine:** Krachtige radiaal ventilator, in rubber gelagerd en geluidgedempt. Aanbouwplaat: voor. Snelkoppel driehoek Kat. 1 N. Hefkracht aan de koppeldriehoek 950 daN.

## Afmetingen en gewichten

lengte (incl. bezems)	4.550	mm	wielbasis	1.900	mm
breedte (zonder spiegels)	1.300	mm	spoorbreedte	1.017	mm
hoogte	1.990	mm	bodemvrijheid	150	mm
leeggewicht (StVZO)	2.700	kg	max. veegbreedte	2.500	mm
toel. totaal gewicht	4.500	kg	schoonwatertank	350	l

Wijzigingen in het belang van de technische ontwikkeling worden voorbehouden.

**Hako**  
Clean ahead

**Hako B.V.**  
Industrieweg 7, 6673 DE Andelst  
Tel.: 0488-473333  
Fax: 0488-473334  
E-mail: info@hako.nl  
www.hako.nl

**Hako Belgium NV/SA**  
Industrieweg 27, B-9420 Erpe-Mere  
Tel.: 053-802040  
Fax: 053-806243  
E-mail: info@hako.be  
www.hako.be