

Hako

Clean ahead

Doordachte techniek
voor de buitenreiniging

Hako-Citymaster 1200: Krachtig, veelzijdig en compact.

Multi-
functioneel



Veelzijdig en comfortabel. Uiterst wendbaar en een uitstekend zicht op de veegborstels of andere aanbouwdelen. De multifunctionele straatveger.

**Hako:
perfect
van product
tot en met service.**

Hako-Citymaster 1200: De multifunctionele oplossing voor de straatreiniging het hele jaar door.



Multifunctioneel: Een unieke combinatie van professioneel vegen, adequaat sneeuwruimen en efficiënt terrein onderhoud.



De compacte afmetingen en de knikbesturing zorgen voor een grote manoeuvreerbaarheid zelfs op de moeilijkst bereikbare plaatsen



Optioneel, een handzuigset voor het verwijderen van vuil uit straatkolken en langs randen

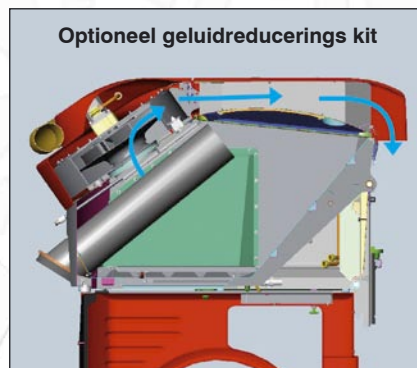

Standaard voorzien van een geluidsarm vacuümsysteem. Als extra is een geluid-dempingspakket leverbaar welke het geluid terug brengt tot 99 db (A)

Technische gegevens

Hako-Citymaster 1200

Motor: Watergekoelde YANMAR 4-cilinder dieselmotor, 35.4 kW bij 3.000 tpm, beperkt tot 33 kW bij 2.400 tpm. Directe brandstofinjectie, 2.189 cm³ capaciteit. Tankinhoud: 60 liter. Motor voldoet aan uitlaat emissie 97/68/EG versie 2.

Kracht overbrenging: hydrostatische aandrijving met hydraulische gereduceerde transmissie en 4WD. Automatische aanpassing van de rijsnelheid tijdens werk en transport door laad sensor. Extra werkstand met instelbare motorsnelheid. Optie: sperdifferentieel.

Snelheden: transportsnelheid 0-25 km/u, automatische werksnelheid 0-13 km/u, hydrostatische werksnelheid 0-13 km/u, achteruit 0-12 km/u.

Chassis en besturing: geprofileerd 4-wiel chassis, gemaakt van massief staal. Stuurbevestiging met geïntegreerd dempingsysteem voor het probleemloos rijden op een oneffen ondergrond. Hydrostatische besturing. 4-wiel motor.

Banden: standaard voor/achter ± 195 R 14 C. Optioneel 26.00 x 12.00 - 12 Trelleborg T539 turfbanden. Alternatieve banden beschikbaar op verzoek.

Remmen: dynamische hydrostatische remmen. Mechanische handrem op de achteras.

Cabine: 1-persoons comfort cabine. Standaard uitgevoerd met luchtgeveerde stoel, instelbaar op het gewicht van de bestuurder. Ergonomische indeling van alle bedieningselementen. Warmwater verwarming. Hitte-absorberende voorruit gemaakt van veiligheidsglas. Inklapbare linker en rechter zijspiegels, van binnenuit instelbaar. Deuren met schuifbare ramen. Optioneel airco.

Veegsysteem: 1m³ RVS grote vuilcontainer met hooglediging tot 140 cm, vacuümunit en waterrecycling systeem. Als extra: inschakelbare schoonwater toevoer in de ingang van de zuigmond en bij de borstels. Hydraulisch aangedreven 900 mm Ø borstels. Borstelsnelheid en werkbreedte instelbaar vanaf de bestuurderszitplaats. Borstelarmen beschermd tegen stoten.

Hefinrichting: Hefinrichting aan de voorzijde met snelle driehoekskoppeling categorie 0, (optioneel), hefcapaciteit van de koppeldriehoek: 300 kg. Hefinrichting met maaimachine armen (optioneel) hefcapaciteit van de armen 300 kg. Koppelingen aan de achterzijde voor zand/zout strooier, te beladen tot 400 kg. Kiepbak te beladen tot 350 kg.

Gewicht en afmetingen:

Lengte	mm	3.800	Spoor breedte	mm	978
Breedte(standaard/195 R14C)	mm	1.190	Wielbasis	mm	1.430
Hoogte (met cabine)	mm	1.985	Bodemvrijheid	mm	150
Ledig gewicht	kg	1.800	Maximale veegbreedte	mm	2.270
Maximaal totaalgewicht	kg	2.500	Inhoud schoonwatertank	l	180

Wijzigingen in het belang van de technische ontwikkeling worden voorbehouden.

Hako
Clean ahead

Hako B.V.
Industrieweg 7, 6673 DE Andelst
Tel.: 0488-473333
Fax: 0488-473334
E-mail: info@hako.nl
www.hako.nl

Hako Belgium NV/SA
Industrieweg 27, B-9420 Erpe-Mere
Tel.: 053-802040
Fax: 053-806243
E-mail: info@hako.be
www.hako.be

Hefinrichting: Hefinrichting aan de voorzijde met snelle driehoekskoppeling categorie 0, (optioneel), hefcapaciteit van de